

PNEUMATYCZNY UCHYŁ 0°-90°

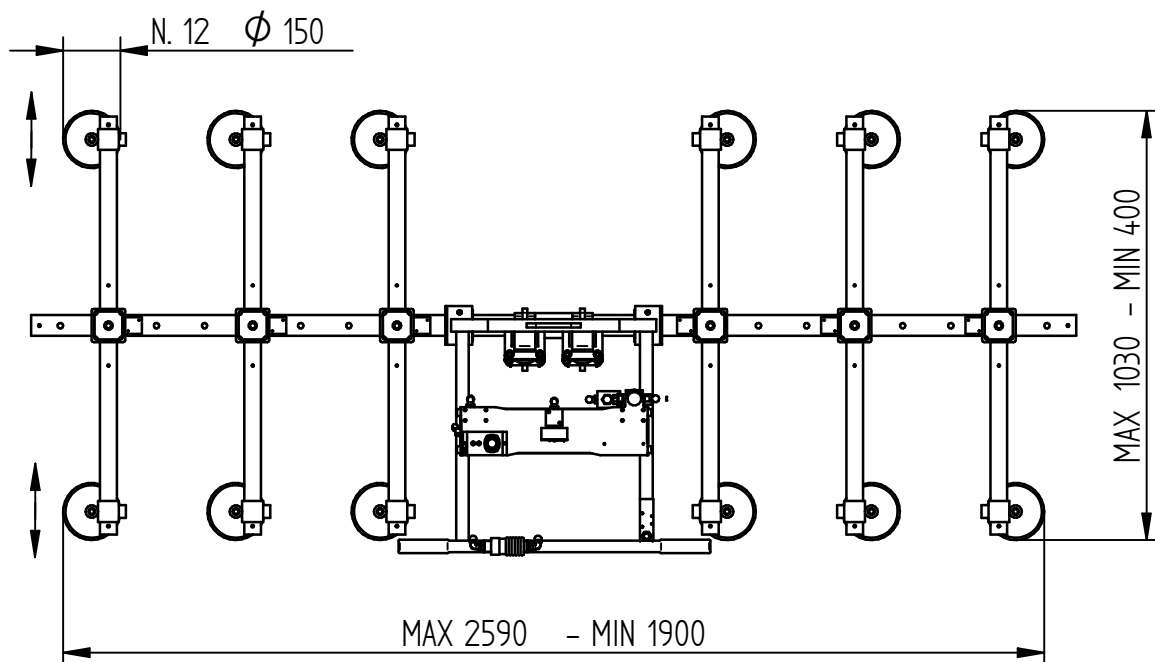

LINIA DO SPIEKÓW I CERAMIKI

- ssawki regulowane w dwóch kierunkach
- zasilanie na sprężone powietrze
- pneumatyczny uchył
- zbiornik próżni
- wakuometr
- akumulator z baterią i ładowarką 220V
- każda ssawka z zaworem odcinającym

MODEL: LM12PU
UDŹWIG: 250 Kg

